

Exemplarische Krisenintervention bei psychosozialen Beratungen in Kooperation mit der Schulpsychologie



Referentinnen und Referenten:

- Heidrun Elbracht, Schulleiterin der JKG
- Janna Jopt, Psychologin der Bildungs- und Schulberatung des Kreises Gütersloh
- Björn Alhäuser, Schulsozialarbeiter der JKG

Die JKG

- Teamschule im Süden von Gütersloh
- 1300 Schülerinnen und Schüler (davon 80 mit sonderpädagogischem Förderbedarf)
- 120 Kolleginnen und Kollegen
- 3 Schulsozialpädagogen
- 1 MPT-Stelle
- **Beratungskonzept seit 2004**
- **Beratungsteam**
(1 Person pro Jahrgang Sek I, 2 Personen pro Jahrgang Sek II, Teamer soziale Arbeit, Schulpsychologie, gfs. Experten)
- **Beratungsteamsitzungen 1 x pro Woche**

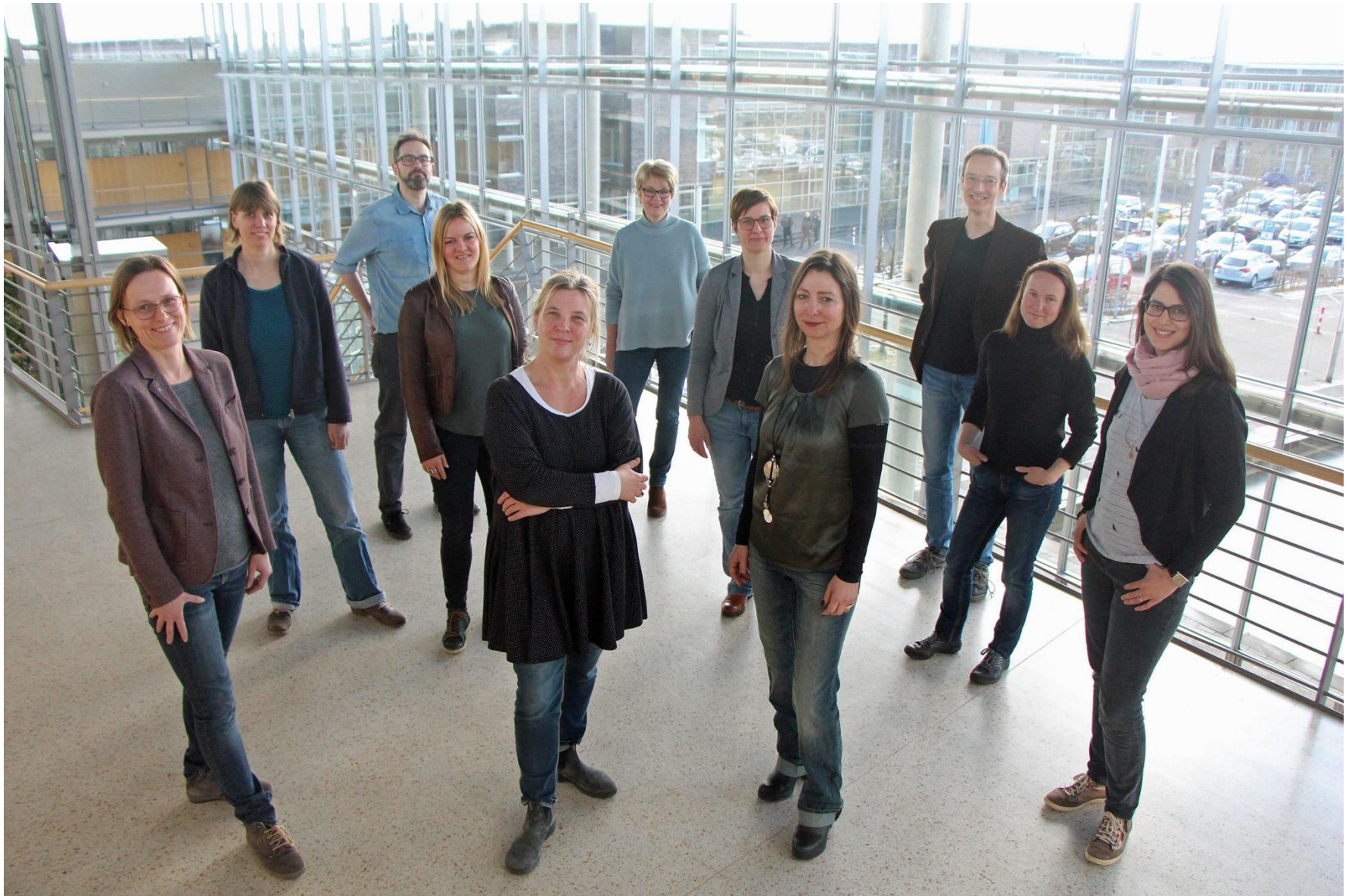

Organisation

Dezernat 3

Bildung, Jugend und Soziales
Susanne Koch, Kreisdirektorin

Abteilung 3.1

Bildung

Sandra Jürgehake

- 3.1.1 Staatliches Schulamt
- 3.1.2 Schulverwaltung
- 3.1.3 Kreismedienzentrum
- ~~3.1.4 Sportangelegenheiten~~
- 3.1.5 Bildungs- und Schulberatung
- 3.1.6 Schul- und Unterrichtsentwicklung
- 3.1.7 Kommunales Integrationszentrum (KI)
- 3.1.8 Kommunale Koordinierung
Übergang Schule-Beruf

Zuständigkeiten

Leitung:
Ira Herdmann
Dr. Monika Rammert

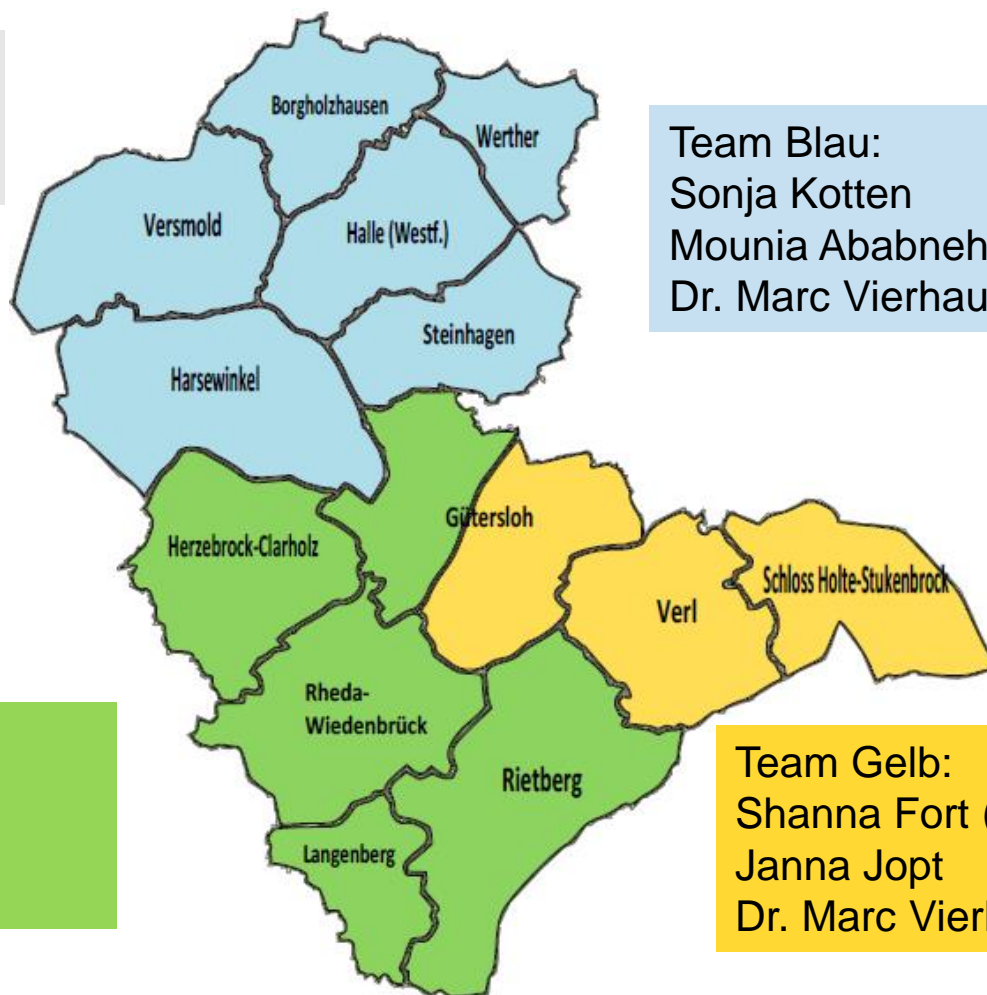

Team Blau:
Sonja Kotten
Mounia Ababneh
Dr. Marc Vierhaus

Team Grün:
Alexandra Molske
Dr. Asja Maass
Dr. Alexander Brandt

Team Gelb:
Shanna Fort (Heimanns)
Janna Jopt
Dr. Marc Vierhaus

Zuständigkeiten

	Anzahl Schulen		Anzahl Schüler/innen	
	2016/17	2017/18	2016/17	2017/18
Grundschulen	57	57	13.832	13.802
Förderschulen Sprache			149	
Förderschulen Lernen			498	405
Förderschulen GE			367	369
Förderschulen ESE			311	337
Hauptschulen			1.420	886
Realschulen			4.691	3.760
Gymnasien		12	11.413	11.222
Gesamtschulen		10	8.661	9.676
Freie Waldorfschule	1	1	403	385
Berufskollegs	7	7	9.403	9.446
Gemeinschaftsschule Sek I	1	1	455	455
Sekundarschule	1	1	506	603
gesamt	125	121	52.109	51.495

Bei 7,5 Stellen, verteilt auf 10 Berater, ergibt sich ein Schlüssel von ca. 7.000 Schüler sowie ca. 16 Schulen pro voller Stelle
 (Quelle: Jahresbericht 2017/2018 Bildungs- und Schulberatung)

Säulen der Beratung

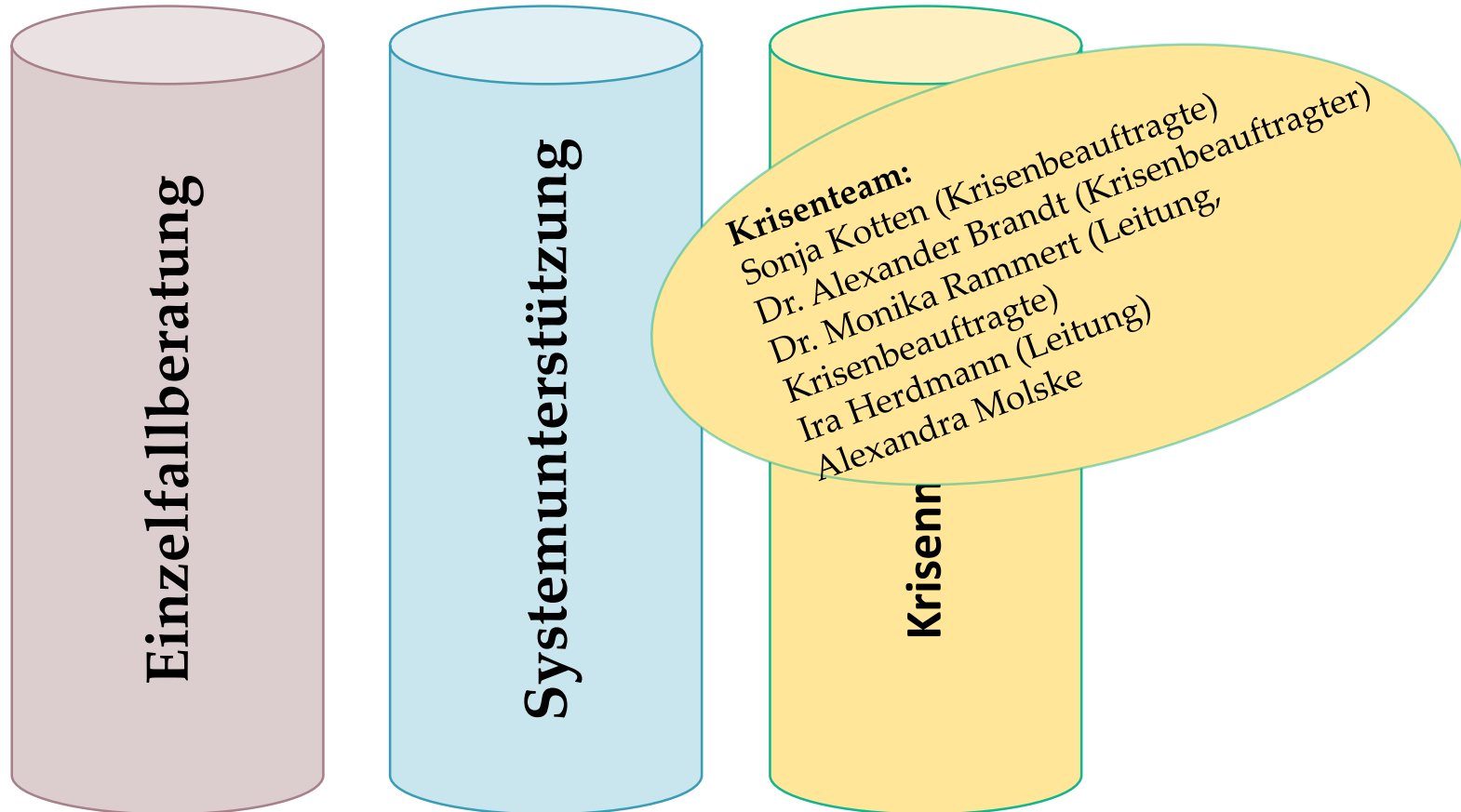

BSB Fortbildungsangebote

- schulübergreifende VA's 19/20

Themenbereich Krisenprävention/-intervention und Gewaltprävention

- › Grundlagen der Krisenteamarbeit, Beratung von Krisenteams
- › Sexualisierte Gewalt in der Schule
- › Schüler*innen in suizidalen Krisen
- › Neue Autorität in der Schule (Basis- und Vertiefungskurs)
- › Extremismus in der Schule
- › Cybergewalt in der Schule
- › Traumatisierung im Kontext von Fluchterfahrungen als Herausforderung in der Integration

Themenbereich individuelle Förderung und (klinische) Fragestellungen

- › Besonders begabte Kinder in der Grundschule erkennen und fördern
- › Eltern als Lernbegleitung
- › "LRS-Erlass und LRS-Diagnostik" (Primarstufe und Sekundarstufe)
- › Verfahren zur Diagnostik der sozial-emotionalen Entwicklung (für Sonderpädagog*innen)
- › Kinder bei der Regulierung ihrer Emotionen und im Erreichen ihrer Ziele unterstützen
- › Kinder und Jugendliche mit Essstörungen (im zweiten Schulhalbjahr)
- › Schüler*innen mit Aufmerksamkeitsschwierigkeiten erfolgreich begleiten

Themenbereich Schulmanagement / Selbstmanagement

- › Schwierige Klassensituationen: Dynamiken erkennen, Interventionen planen
- › Schwierige Gespräche im schulischen Kontext führen
- › Coachinggruppe für Lehrer*innen (nach dem Freiburger Modell)
- › Kollegiale Fallberatungsgruppe für Pädagog*innen mit dem Arbeitsschwerpunkt Neuzugewanderte

Exemplarische Krisenintervention

Lin
15 J



Genogramm

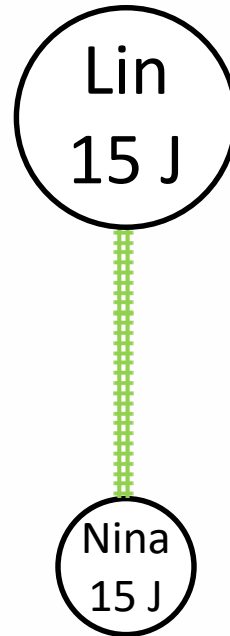

Genogramm

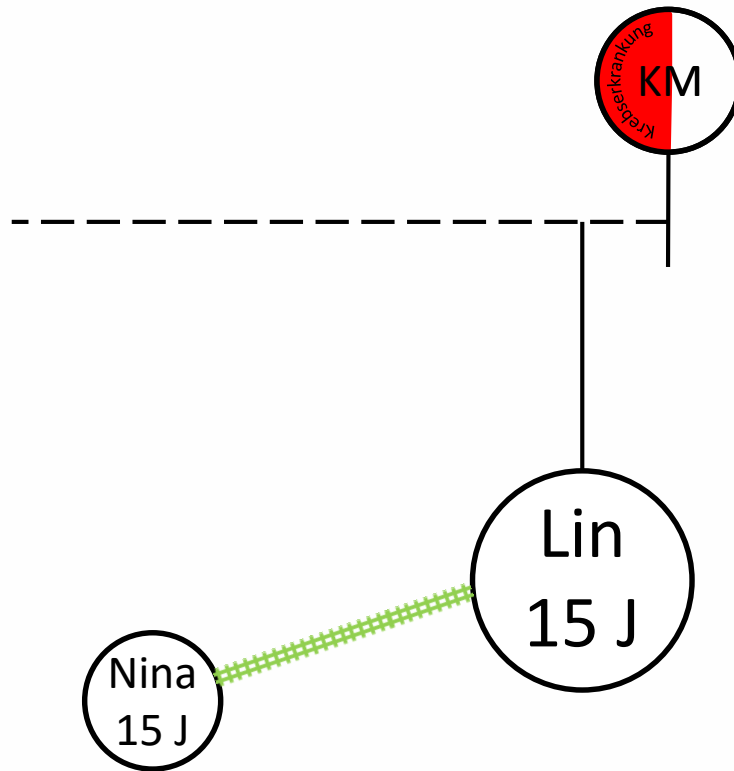

Genogramm

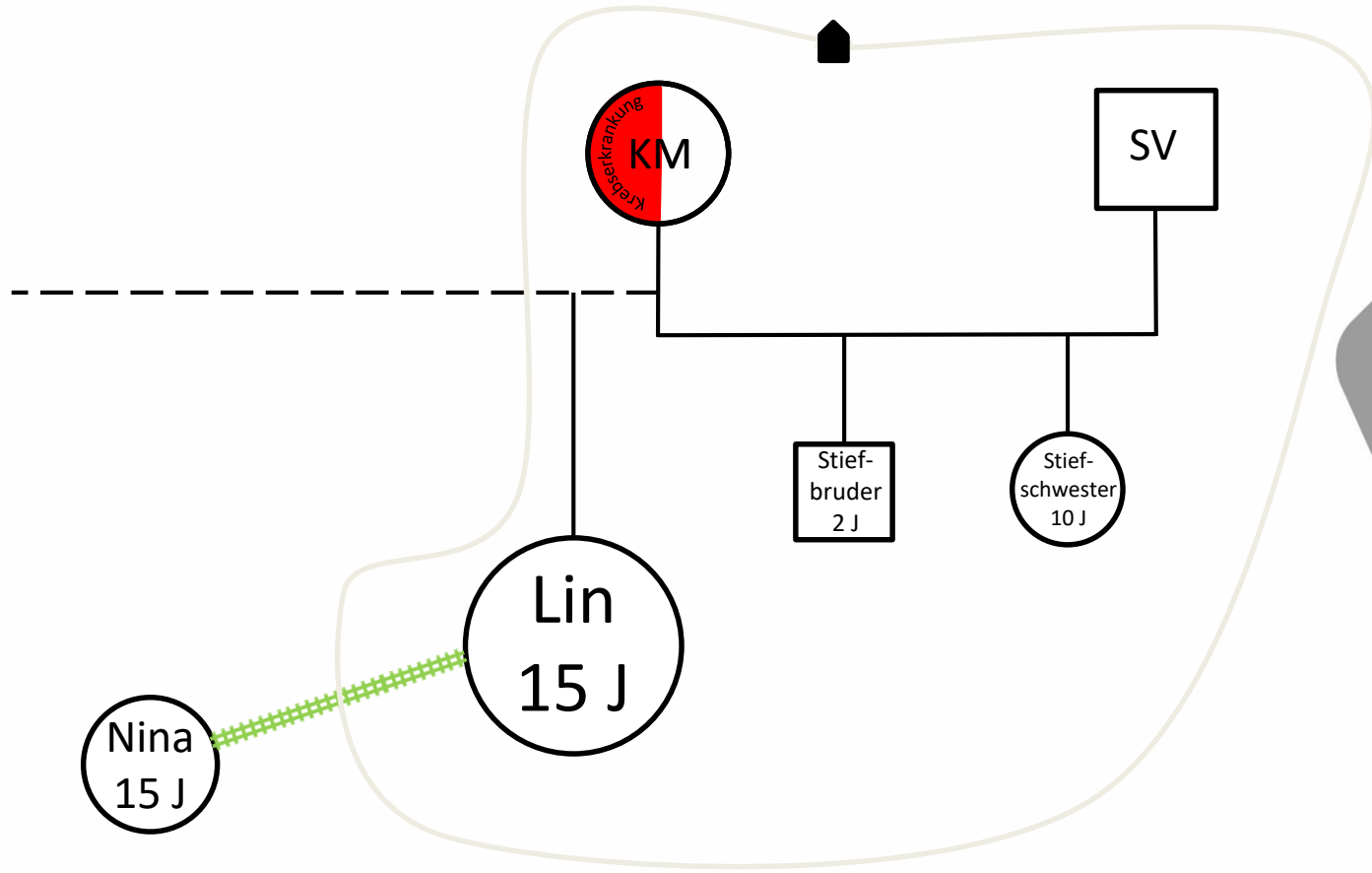

Genogramm

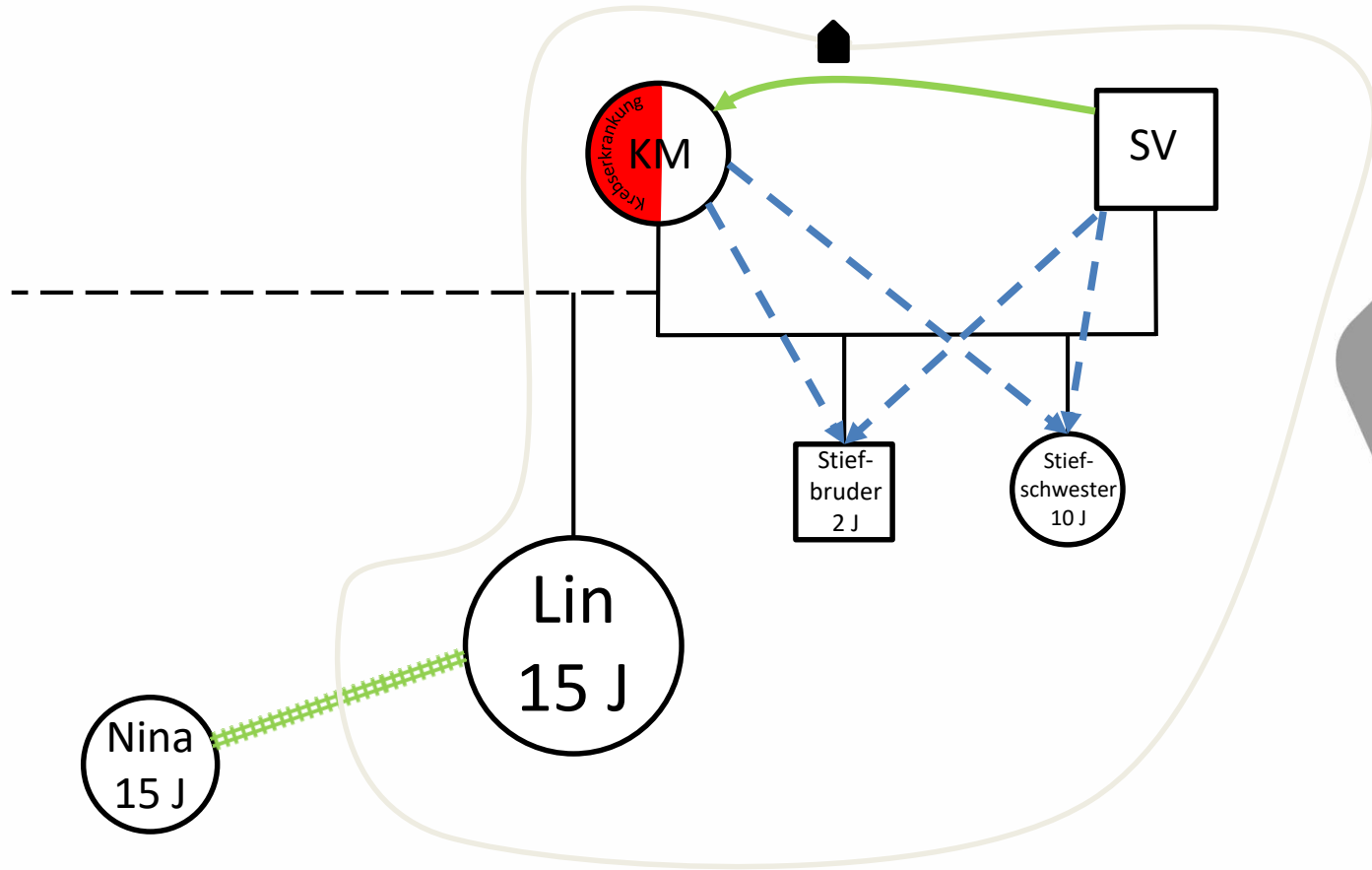

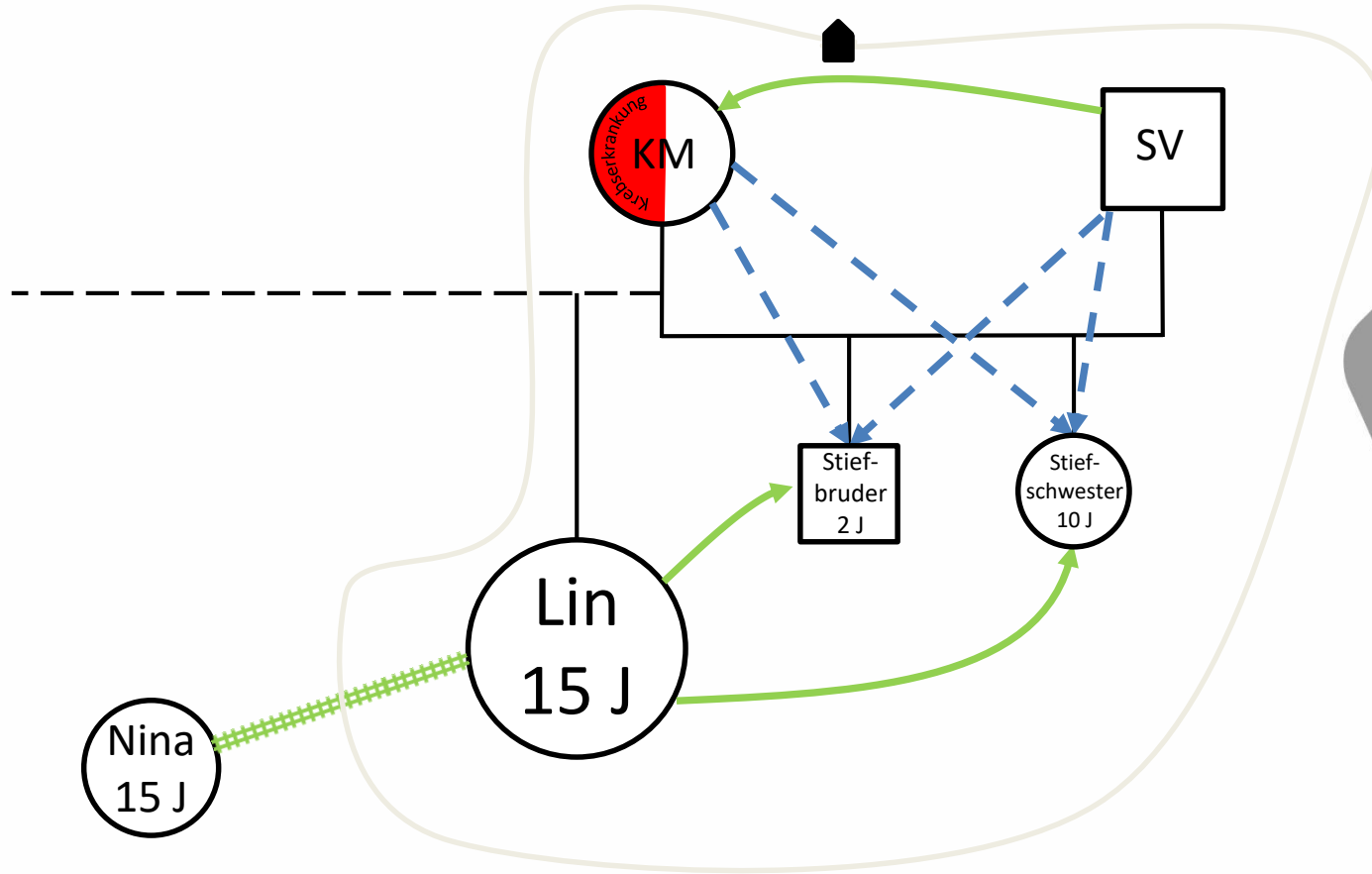

Genogramm

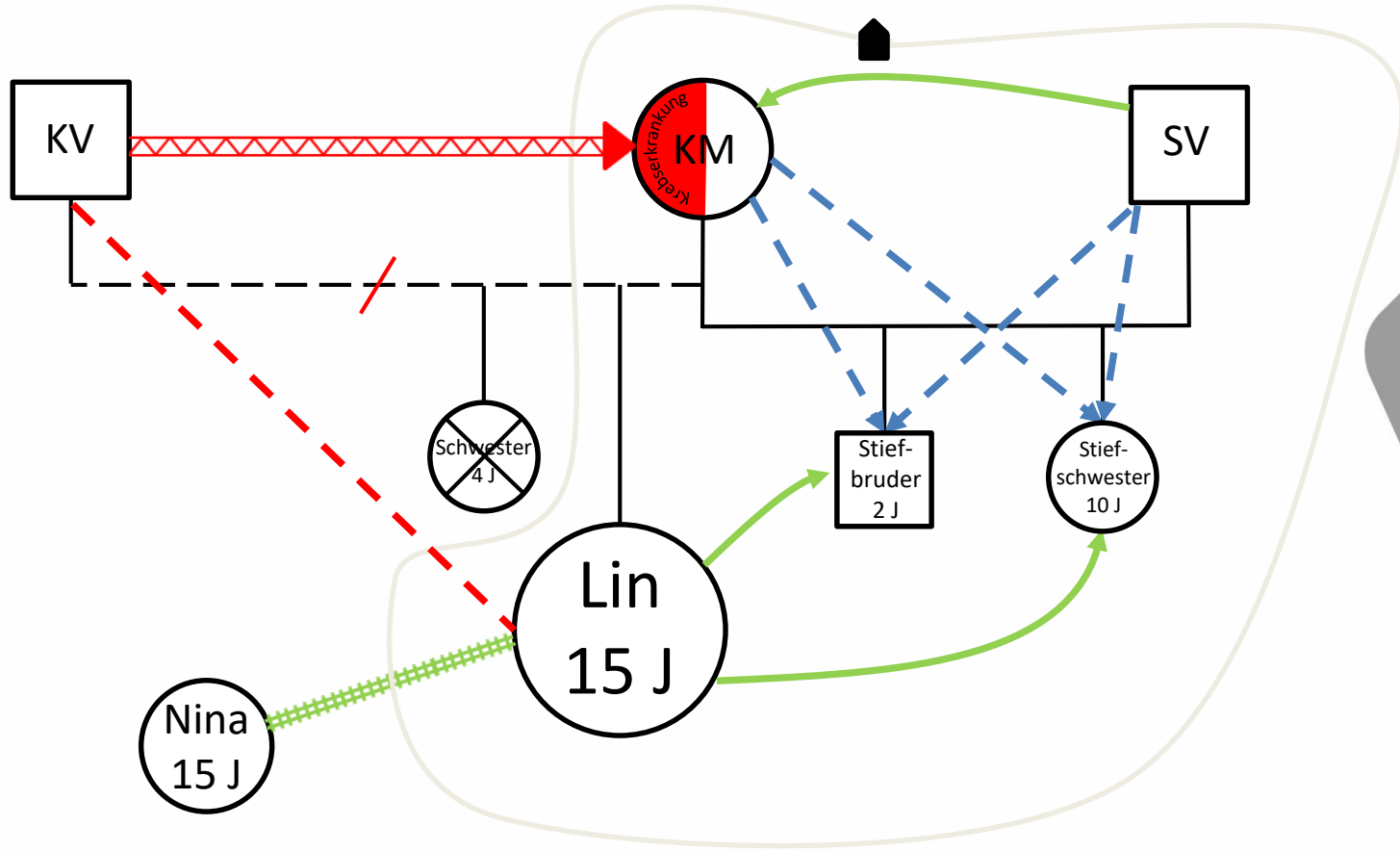

Genogramm

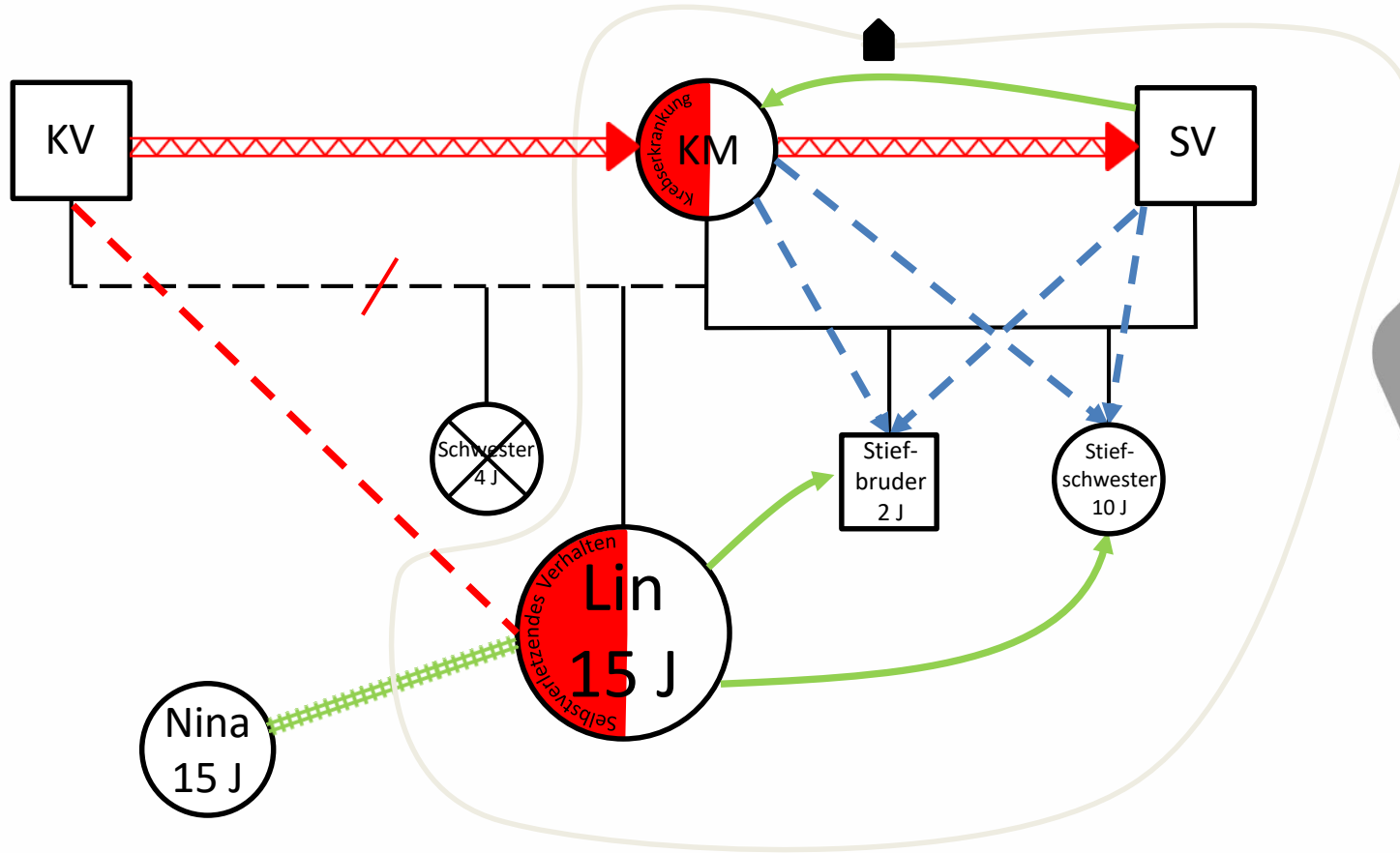

Genogramm

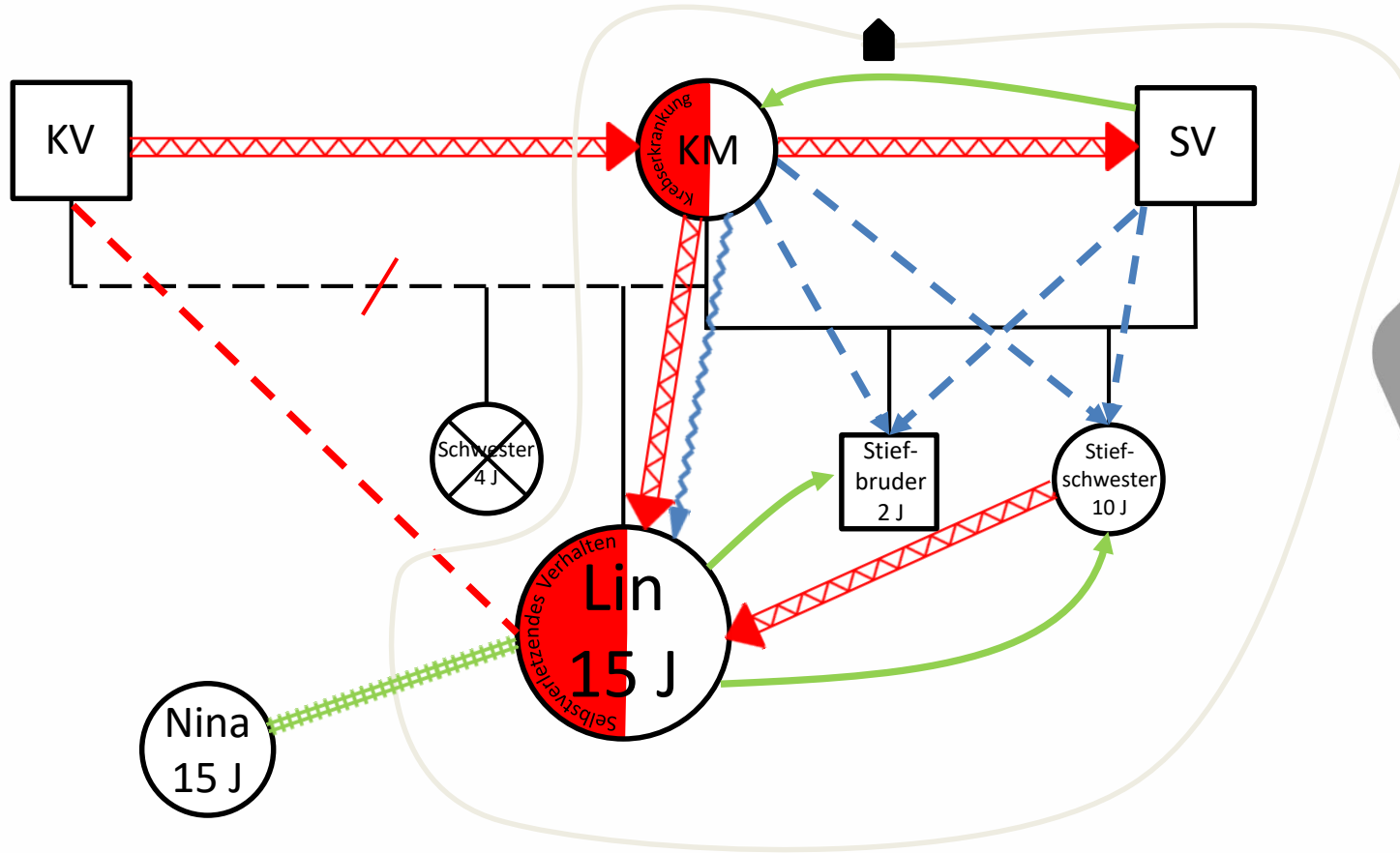

	Haushaltsgöße		männlich		weiblich
	Beste Freund*innen		Körperliche Misshandlung		
	Fokussiert auf		erkrankt		
	Vernachlässigung		verstorben		
	Emotionaler Misshandlung				
	Körperliche Misshandlung				
	Kontaktabbruch				

